

Implementasi Plugin YOAST SEO Website Informasi Berbasis Wordpress (Studi Kasus: KCP MNC Bank Puri Indah)

Ruly Suryana^{1*}, Hidayatullah Al Islami¹

¹Fakultas Ilmu Komputer, Teknik Informatika, Universitas Pamulang, Jl. Raya Puspipetek No. 46,
Kel. Buaran, Kec. Serpong, Kota Tangerang Selatan, Banten 15310, Indonesia

Email: ^{1*}rulysuryana26@gmail.com ²dosen02408@unpam.ac.id

(* : coressponding author)

Abstrak—Banyak sekali bentuk informasi melalui *website* yang menarik secara penulisan maupun tampilan sehingga informasi tersebut menyebar dengan cepat dan luas dikalangan masyarakat. Tetapi masih banyak penulis *blog* atau *website* yang belum mengetahui bagaimana menulis artikel yang benar. Dalam penulisan sebuah artikel harus diperhatikan kaidah penulisan seperti *title tag*, *meta description tag*, *backlink*, *meta keyword tag*, *keyword density*, *permalink*, *outbound links*, *internal links*, *keyphrase*, *meta description*, dan lain-lain. Perlu adanya strategi penulisan artikel yang menarik agar dapat dengan mudah terindeks oleh Robot Pencari *Google* dan mudah untuk ditemsukan pada *SERP* (*Search Engine Result Page*). Untuk itu perlu sentuhan teknik optimasi mesin pencari atau *SEO* (*Search Engine Optimization*). Dengan *plugin YOAST SEO* yang ada di *CMS* (*Content Management System*) *Wordpress* menjadikan artikel menjadi berkualitas sehingga *Google* akan merekomendasikan jika orang mengetik kata kunci tersebut. *YOAST SEO* akan menganalisa secara langsung apakah kata-kata dan kalimat diartikel tersebut sudah sesuai dengan teknik *SEO* (*Search Engine Optimization*) atau tidak. Pada penelitian ini membahas terkait *SEO* (*Search Engine Optimization*) dengan *CMS Wordpress* dan melakukan pemilihan konfigurasi *tools* pendukung seperti *hosting dan domain*, *template*, *plugin Elementor*, kemudian dengan pemantau *ranking website* menggunakan *Wincher* dan *Google Search Console* yang akan mempengaruhi posisi artikel pada *SERP* (*Search Engine Result Page*) *Google*.

Kata Kunci: *Website*, *SEO*, *YOAST SEO*, *SERP*, *CMS Wordpress*

Abstract—There are so many forms of information through websites that are interesting in writing and appearance so that the information spreads quickly and widely among the public. But there are still many blog or website writers who don't know how to write the right articles. In writing an article, you must pay attention to writing rules such as title tags, meta description tags, backlinks, meta keyword tags, keyword density, permalinks, outbound links, internal links, keyphrases, meta descriptions, and others. There needs to be an interesting article writing strategy so that it can be easily indexed by Google Search Robots and easy to find on the Search Engine Result Page (SERP). For that we need a touch of search engine optimization techniques or search engine optimization (SEO). With the YOAST SEO plugin in CMS Wordpress, it makes articles quality so Goggle will recommend everyone to type these keywords. YOAST SEO will analyze directly whether the words and sentences in the article are in accordance with SEO techniques or not. This research discusses SEO (Search Engine Optimization) with Wordpress CMS and selects the configuration of supporting tools such as hosting and domains, templates, Elementor plugins, then monitors website ranking using Wincher and Google Search Console which will affect the position of the article on SERP (Search). Engine Result Page) Google.

Keywords: *Website*, *SEO*, *YOAST SEO*, *SERP*, *CMS Wordpress*

1. PENDAHULUAN

Perkembangan teknologi saat ini menjadi sangat cepat saat publik mengenal konsep industri 4.0, akibatnya terjadi banyak revolusi teknologi di industri *digital* sehingga banyak perubahan akan kebiasaan masyarakat pada umumnya. Awalnya bermula pada revolusi *internet* di mana banyak dari *website* yang ada lalu dikembangkan dan dipadukan dengan aplikasi berbasis *android*. Menurut Rhoni Rodin (2017: 91), *internet* merupakan singkatan dari *Interconnection Networking* yang berarti rangkaian jaringan komputer yang terhubung di dalam beberapa rangkaian. Jadi bisa disimpulkan *Internet* adalah jaringan komunikasi yang mempunyai fungsi menghubungkan antara media elektronik satu ke media elektronik lainnya, karena saling terhubung dan terkoneksi membuat semua pengerjaan dilakukan secara efektif. Perkembangan *internet* semakin maju di era globalisasi seluruh Indonesia, dahulu masyarakat hanya mengenal surat yang sampai ke tujuan bisa berhari-hari namun sekarang hanya sekali klik bisa langsung sampai. Masalahnya untuk informasi tabungan dari setiap *bank* di setiap informasinya berbeda-beda mulai dari setoran awal produk tabungan itu sendiri,

suku bunga, hingga istilah nama produk dari tabungan tiap *bank* mempunyai nama yang unik dan berbeda, hal itu menjadikan ciri khas bagi bank untuk menarik perhatian nasabah lalu membuka tabungan di *bank* tersebut. Penamaan produk adalah sebuah ciri khas suatu bank, bank mempunyai produk simpanan dan produk layanan, produk simpanan meliputi tabungan, giro, dan deposito sedangkan produk layanan meliputi kartu *ATM*, mesin *ATM*, *mobile banking*, *internet banking*, *safe deposit box*, dan lain-lain. Terkadang walaupun di bawah institusi yang sama dan ketentuan produk yang sama, ada beberapa cabang yang mempunyai kebijakan yang berbeda dalam memasarkan produknya.

PT *Bank MNC International Tbk* atau biasa disebut *MNC Bank* adalah salah satu *bank* yang sukses dalam perjalanannya, perusahaan milik Bapak Hary Tanoesoedibjo ini yang awal mulanya bernama *Bank Bumiputera* lalu diakuisisi dan berganti nama menjadi PT *Bank ICB Bumiputera* lalu ditahun 2014 diakuisisi oleh *MNC Group* dan berganti nama menjadi PT *Bank MNC International Tbk*. *Plugin* adalah sebuah alat dari sebuah aplikasi yang berlaku sebagai ekstensi dari sebuah program utama yang berfungsi memberikan fitur tambahan agar aplikasi tersebut dapat optimal dalam pengerjaannya. Dalam *CMS Wordpress*, *plugin YOAST SEO* dapat secara otomatis mendeteksi lalu mengarahkan menggunakan kalimat yang mudah di pahami dan mengecek secara *real-time* kata demi kata lalu akan di tandai secara otomatis dengan tujuan mempermudah penulis artikel untuk menemukan dan memperbaiki menjadi kalimat standar penulisan *SEO*. Walaupun identik dengan *Wordpress*, *Plugin YOAST SEO* tidak serta merta otomatis terpasang melainkan harus melalui tahap penerapan pemasangan *install plugin* dahulu. Tanpa strategi dan metode yang benar, kemungkinan untuk artikel tidak terindeks di halaman pencarian *Google* bisa terjadi. Penting untuk diketahui bahwa dengan *website* informasi dikantor *MNC Bank* cabang Puri Indah ini, menjadi alat komunikasi bantu untuk nasabah dan juga akan mempercepat dalam pendistribusian produk di mana pemahaman akan tahu dahulu *product knowledge* bagi nasabah juga harus di dukung dengan *website* informasi kantor cabang yang harus berada di halaman pertama pencarian *Google*.

2. METODOLOGI PENELITIAN

2.1 Metode Pengumpulan Data

a. Metode Observasi

Untuk pengumpulan informasi tentang kebutuhan *SEO* (*Search Engine Optimization*) pada *website* informasi KCP *MNC Bank* Puri Indah, penelitian ini dilakukan pengumpulan data secara periodik dengan observasi mengenai *product knowledge* yang ada di kantor cabang pembantu *MNC International Tbk* Puri Indah, lalu *website*, *google search console*, *SEO on page*, *SEO off page*, *white hat SEO*, dan *black hat SEO*. Alur dari kegiatan yang berhubungan dengan pengumpulan data salah satunya dengan membaca dari *sales kit bank* *MNC Internatioanal Tbk*, seminar, skripsi dan buku yang isinya mempunyai korelasi terhadap penelitian yang sedang diteliti.

b. Metode Studi Pustaka

Metode yang dilakukan dalam penelitian ini adalah studi pustaka atau studi literatur di mana memuat penggunaan sumber dari jurnal, buku, media massa maupun elektronik. Menurut Embun dalam Melfoianora (2019: 2) menjelaskan studi literatur adalah suatu penelitian yang dilakukan berdasarkan karya tulis, termasuk hasil penelitian. Dalam studi literatur menggunakan data dari buku, artikel, karya ilmiah, atau karya tulis orang. Data di kumpulkan dari berbagai sumber seperti buku, *internet*, karya tulis, dan sumber lainnya yang dapat menjadi acuan untuk terbentuknya penelitian ini guna membantu pembuatan dan kelancaran akan sistem yang akan dibuat.

2.1 Metode Pengembangan Sistem

Pengujian teknik-teknik *SEO* pada *website* informasi KCP *MNC Bank* Puri Indah ke dalam *Wordpress* disusun berdasarkan perolehan studi pustaka yang meliputi:

a. Desain Website

Tahap ini merupakan perancangan desain *website* yang akan digunakan untuk melakukan analisis pengujian teknik-teknik *SEO* ke dalam rancangan *website* informasi *MNC Bank* Puri Indah berbasis *Wordpress*.

b. Pembangunan Sistem

Tahap ini merupakan tahap instalasi dan konfigurasi *Wordpress*, pembangunan *website*, *hosting* dan *domain website*, *tools* tambahan, dan penambahan artikel ke dalam *website*.

c. Metode Analisis

Tahap ini merupakan penentuan jenis statistik yang digunakan untuk menganalisis page ranki, menentukan jenis optimasi apa yang diperlukan, dan menentukan hipotesis.

d. Analisis SEO

Tahap ini merupakan tahap analisis pengaruh teknik *SEO* pada *search engine Google*.

e. Pengambilan Kesimpulan

Tahap ini merupakan tahap analisis berdasarkan dari pembahasan yang sudah di lakukan. Kemudian dari hasil analisis tersebut dapat diambil kesimpulan bagaimanakah pengaruh masing masing teknik *SEO* di lihat dari *search engine result page*.

3. ANALISA DAN PEMBAHASAN

3.1 Analisa Sistem Berjalan

3.1.1 Prosedur Sistem Berjalan

Prosedur sistem berjalan merupakan suatu tahapan langkah-langkah yang tersusun secara sistematis yang berisikan uraian dari sistem yang sedang berjalan sehingga menjadi tolak ukur dari penentuan hasil akhir yang sudah direncanakan. Tujuan dari prosedur sistem berjalan adalah untuk mengetahui tahap demi tahap perancangan sistem yang sudah dibuat juga diharapkan untuk pengguna supaya merasa terbantu dan terpuaskan akan sistem yang sudah dibuat, untuk itu tahapan dari prosedur sistem berjalan dari penelitian ini antara lain sebagai berikut:

- Menetapkan beberapa *tools* untuk membangun *website*. Dalam tahapan ini kebutuhan untuk membangun situs adalah berbasis *CMS (Content Management System)*, lalu melakukan pemilihan layanan *Hosting* dan *Domain*.
- Melakukan pemasangan aplikasi pembangun *website* dan *plugin YOAST SEO* sebagai optimasi pada situs yang akan dibuat. Pada tahap ini akan dilakukan instalasi beberapa *plugin* demi menunjang efektifitas pekerjaan.
- Mendaftarkan *website* ke *Wincher Rank Tracker Google Search Console*, yang berfungsi untuk melacak posisi kata kunci situs pada *search engine* sehingga membantu meningkatkan lalu lintas dari penelusuran suatu *website*.
- Identifikasi hasil metode yang telah diterapkan.

3.1.2 Analisa Sistem Berjalan

Dari analisa hasil evaluasi sistem yang sedang berjalan didapatkan beberapa titik permasalahan yang dapat menghambat berjalannya sistem berjalan sehingga akan mempengaruhi kepuasan nasabah secara langsung maupun tidak langsung. Hasil pengamatan yang dilakukan didapatkan bahwa pada umumnya nasabah yang belum pernah ke *bank* pasti akan tidak mengerti tahapan dan alur seperti apa dalam pembukaan deposito atau rekening tabungan sehingga akan mencari tahapan pembukaan deposito atau tabungan di *search engine*

Ketika mencari tahapan pembukaan deposito atau tabungan maka *search engine* akan menampilkan *website* syarat deposito atau tabungan yang artinya tidak berhasil menemukan alur pembukaan deposito atau tabungan, begitu ketika sesampainya di *bank* nasabah tidak akan mengerti bagaimana tahapan demi tahapan dalam pembukaan deposito atau tabungan secara langsung sehingga akan menimbulkan keluhan dalam membuka tabungan khususnya akan memakan waktu yang lama dikarenakan otorisasi pejabat *bank* yang tidak selalu ditempat maupun penulisan formulir pembukaan tabungan yang banyak menulis.

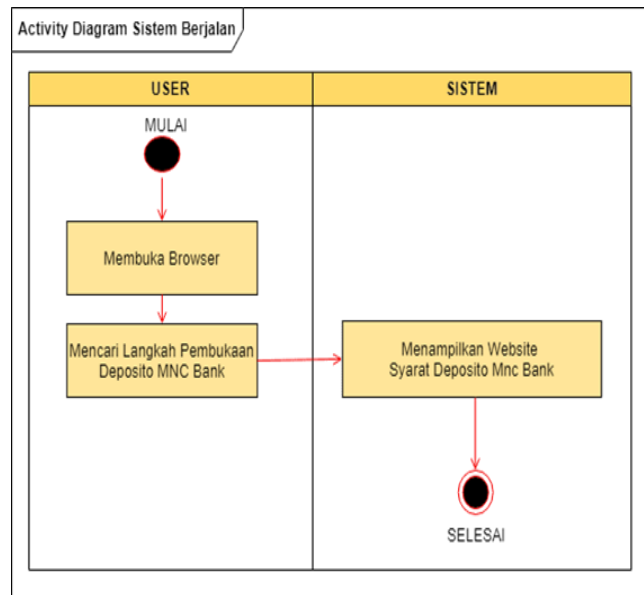

Gambar 1. Activity Diagram Sistem Berjalan

3.1.3 Analisa Sistem Usulan

Merancang sebuah *website* informasi tentang alur pembukaan deposito dan tabungan dapat digunakan untuk membantu nasabah dalam mengetahui proses pembukaan produk *MNC Bank Puri Indah*, selain itu *website* ini dapat membantu nasabah sebagai pemandu dalam prosesnya ketika sedang berlangsung pembukaan deposito atau tabungan.

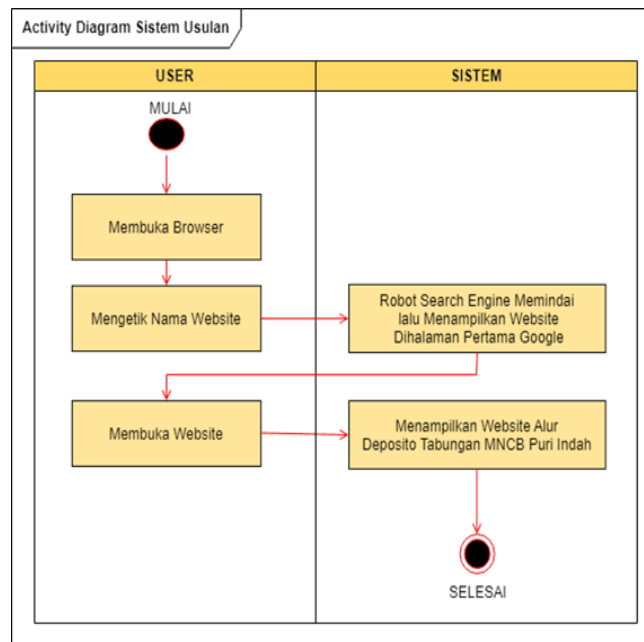

Gambar 2. Activity Diagram Sistem Usulan

3.2 Perancangan UML (Unified Modelling Language)

Perancangan beberapa *diagram* dilakukan secara detail untuk tujuan mengetahui gambaran umum tentang sistem yang baru di buat atau sistem yang akan diusulkan, untuk rancangan dalam penelitian ini menggunakan permodelan UML (*Unified Modelling Language*) dimana rancangan ini menggunakan sistem perancangan perangkat lunak berbasis objek yang rinci.

3.2.1 Use Case Diagram

Use case diagram merupakan bagian dari permodelan *UML* yang menggambarkan antara interaksi *actor (user)* dengan sebuah sistem yang telah dibuat. Di dalam *use case* akan ditemukan kegiatan *user* terhadap *website* dan apa saja yang bisa dilakukan oleh *user* di dalamnya. Berikut *use case diagram* yang berisi peranan *actor (user)* terhadap *website*:

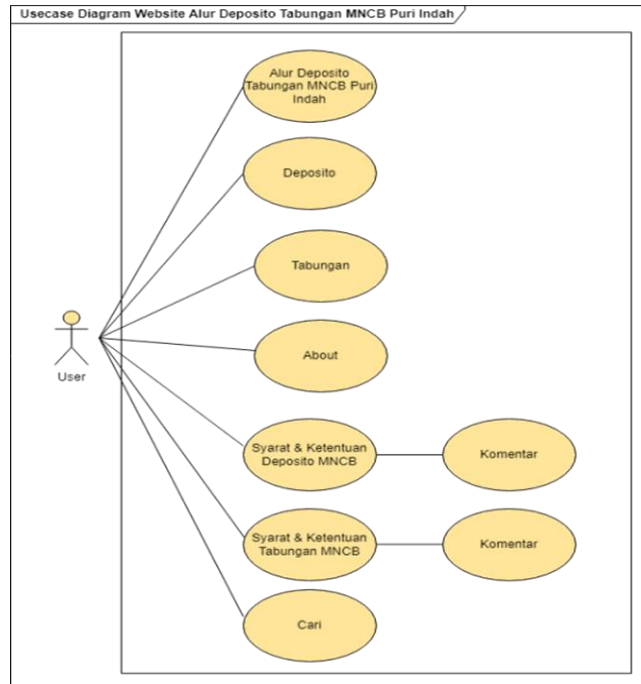

Gambar 3. Use Case Diagram

Pada semua menu *use case diagram* tersebut *User* dapat mengakses secara keseluruhan, berikut penjelasannya:

Tabel 1. Penjelasan Use Case Diagram

No.	Use Case	Description
1	Alur Deposito Tabungan MNCB Puri Indah	Ketika menu Alur Deposito Tabungan MNCB Puri Indah diakses maka akan menampilkan halaman depan <i>website</i> .
2	Deposito	Ketika menu Deposito diakses maka akan menampilkan <i>diagram flowchart</i> tentang pembukaan deposito MNC Bank Puri Indah.
3	Tabungan	Ketika menu Tabungan diakses maka akan menampilkan <i>diagram flowchart</i> tentang pembukaan tabungan MNC Bank Puri Indah.
4	About	Ketika menu <i>About</i> diakses maka akan menampilkan informasi tentang <i>website</i> dan pembuat <i>website</i> .
5	Syarat & Ketentuan Deposito MNCB	Ketika menu Syarat & Ketentuan Deposito MNCB diakses maka akan menampilkan artikel tentang syarat pembukaan deposito MNC Bank dan ketentuan deposito MNC Bank yang didalamnya terdapat Komentar untuk <i>user</i> dapat berkomentar.

6	Syarat & Ketentuan Tabungan MNCB	Ketika menu Syarat & Ketentuan Tabungan MNCB diakses maka akan menampilkan artikel tentang syarat pembukaan tabungan MNC Bank dan ketentuan tabungan MNC Bank yang didalamnya terdapat Komentar untuk <i>user</i> dapat berkomentar.
7	Cari	Ketika menu Cari diakses maka akan tampil papan ketik untuk mengetik produk apa yang sedang dicari.

3.3 Kerangka Pemikiran

Kerangka pemikiran merupakan suatu model alur kerangka yang dibuat sebagai gagasan pemikiran yang saling berhubungan diidentifikasi sebagai masalah yang harus diselesaikan. Merancang proses penelitian kerangka pemikiran merupakan penjelasan sementara terhadap gejala yang menjadi objek penelitian.

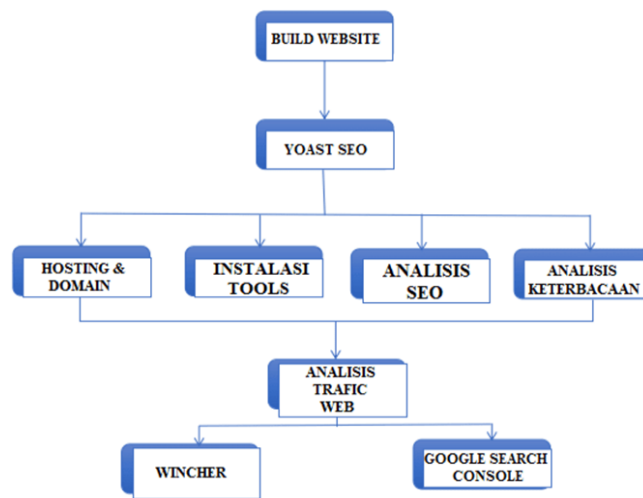

Gambar 4. Kerangka Pemikiran

4. IMPLEMENTASI

Untuk mencapai peringkat 1 sampai 10 pada indeks *Google*, ada beberapa bagian utama yang harus dilakukan yaitu sebagai berikut:

4.1 Riset Keyword

Riset *keyword* merupakan hal dasar dalam bagian awal optimasi sebuah *website* sehingga berfungsi untuk mengetahui kata yang paling banyak dicari pengguna. Jadi yang dimaksud riset *keyword* adalah proses penentuan kata kunci yang akan dipakai dianggap sangat cocok untuk membuat suatu *website*. Dalam hal ini harus mengetahui kata kunci yang sering diketik pengguna ketika ingin mencari tahapan pembukaan deposito dan tabungan MNC Bank, kemudian terputuskan untuk menggunakan kata kunci yang ditargetkan yaitu:

- a. Serba Serbi Ruly Suryana,
- b. Serba Serbi Ruly,
- c. Alur Depotab.

4.1.1 Google Trends

Google Trends merupakan grafik dari beberapa *keyword* yang sedang populer pada jangka waktu tertentu. *Google Trends* sebenarnya fasilitas dari *Google* untuk para penggunanya yang berguna untuk melihat dan membandingkan bagaimana kata kunci tersebut sudah berapa kali klik dari waktu ke waktu, juga dapat berfungsi ketika melakukan optimasi untuk mengetahui gagasan apa yang tepat untuk nama dari *website* yang sedang dibuat.

Didalam *Google Trends*, terdapat pilihan negara untuk fokus *keyword* supaya lebih terorganisir, lalu ada rentang waktu untuk mengetahui periode dari performa *keyword* yang telah dibuat, kemudian kategori dari topik yang ingin dipilih, dan yang terakhir ada jenis pencarian pada *platform* apa yang membuat *keyword* semakin spesifik dalam laporan yang nantinya akan disediakan. Pada optimasi ini pada bagian negara dipilih negara Indonesia lalu untuk periode 12 bulan dan untuk jenis pencarian adalah *web search*.

Dari beberapa *keyword* yang berhasil dibuat, berikut grafik pada *Google Trends*:

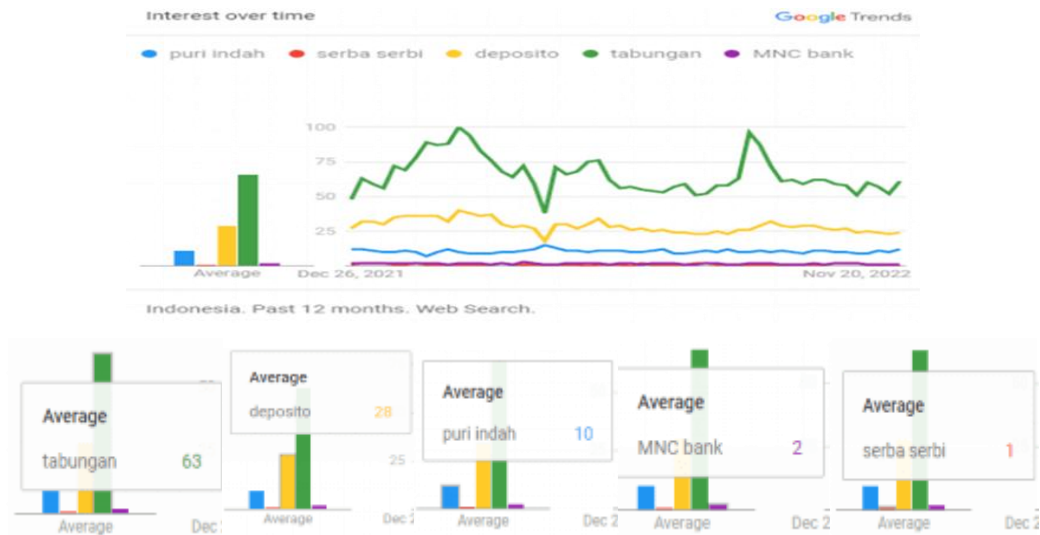

Gambar 5. Riset Keyword dengan *Google Trends*

Dapat disimpulkan bahwa dari lima *keyword* yaitu Puri Indah, Serba Serbi, Deposito, Tabungan, dan MNC Bank yang coba di cari hasilnya, bisa dilihat batang grafik dari Tabungan menunjukkan klik terbanyak dengan batang berwarna hijau, lalu disusul dengan Deposito dengan batang berwarna kuning, Puri Indah dengan batang berwarna biru, MNC Bank dengan batang berwarna ungu, dan Serba Serbi dengan batang berwarna merah.

4.2 YOAST SEO

YOAST SEO adalah *plugin* yang identik dengan *CMS Wordpress*, *plugin* ini sangat populer dengan statistik instalasi mencapai 5 juta lebih dan penilaian dengan rating 5 pada 27 ribu penilaian, yang artinya jika melihat statistiknya *YOAST SEO* adalah *plugin* yang sukses membantu dalam optimasi konten. Dalam penulisan konten banyak faktor acuan yang menjadi penyebab konten terindeks dan menempati halaman pertama *Google* atau tidak, tapi jika ditambahkan *plugin* yang berkualitas dan membantu maka akan sangat besar kemungkinan website cepat terindeks dan menempati halaman pertama pencarian *Google*. Pada tahap ini, instalasi *YOAST SEO* sama dengan instalasi pada *plugin Elementor*, yang membedakan adalah konfigurasi pada *tools* yang ada. *YOAST SEO* membutuhkan beberapa pengaturan yang akan menentukan *plugin* tersebut bekerja atau tidak. Ada bagian utama *plugin* yang harus disesuaikan agar efek dari optimasi *YOAST SEO* terasa dan nyata.

Untuk meningkatkan *ranking* pada mesin pencarian, *website* yang dibuat harus berkualitas sehingga dapat mengalahkan pesaing yang serupa. Dengan *YOAST SEO* maka akan diarahkan bagaimana cara menulis konten yang baik sehingga membantu user dalam pembuatan website sehingga akan mendapatkan hasil yang maksimal dari situs web yang dibuat. Ada beberapa fitur pada *YOAST SEO* diantaranya:

- a. Ada *URL* kanonik dan *tag* meta yang ditingkatkan, maksudnya jika ada beberapa konten yang mirip biasanya *Google* akan menganggap halaman tersebut adalah halaman versi yang sama dengan halaman sebelumnya yang menyebabkan *Google* akan memilih satu halaman *URL* versi kanonis dan akan melakukan *crawl* terhadap *URL* tersebut dan menganggap *URL* lainnya adalah *URL* duplikat. Namun jika menggunakan *YOAST SEO* akan ada kolom *URL* kanonis yang berfungsi menyebutkan *URL* mana yang kanonis

yang mengakibatkan *Google* akan menentukan pilihannya atau dan *URL* yang tampak sama tersebut akan dianggap *valid* sehingga akan meminimalisir perilaku yang tidak diinginkan yang disebabkan oleh *robot crawl Google*.

- b. Adanya peta situs *XML* yang memudahkan *Google* untuk memahami bagaimana bentuk *website*.
- c. Terdapat template khusus untuk judul dan deskripsi meta.
- d. Terdapat *Schema.org*, yaitu kosakata semantik yang ditambahkan ke *HTML* situs yang berfungsi untuk mengetahui informasi apa yang ada di website akan cepat di ketahui oleh mesin pencari populer seperti *Google* dan *Bing*.
- e. Pada *YOAST SEO Premium*, terdapat integrasi *IndexNow* untuk melakukan ping ke mesin pencari seperti *Microsoft Bing* setiap kali menerbitkan atau memperbarui konten.
- f. Analisis *SEO*, yaitu *Tools* yang sangat berguna saat menulis konten ramah optimasi *SEO* dengan mempertimbangkan frasa kunci yang tepat.
- g. Analisis keterbacaan, yaitu fitur pada *YOAST SEO* yang menghubungkan keterbacaan konten antara manusia dan mesin telusur dapat memahami isi konten yang dibuat.
- h. Terdapat dukungan bahasa penuh untuk bahasa Inggris, Jerman, Prancis, Belanda, Spanyol, Italia, Rusia, Indonesia, Polandia, Portugis, Arab, Swedia, Ibrani, Hongaria, Turki, Ceko, Norwegia, Slovakia, dan Yunani.
- i. Adanya pratinjau untuk tampilan dekstop dan *mobile*.
- j. Terdapat opsi tautan internal untuk meningkatkan struktur konten yang mudah, yang didalamnya akan bisa menambahkan blok daftar isi, blok tautan terkait, dan blok subhalaman.
- k. Terdapat *review* untuk menunjukkan bagaimana konten akan ditampilkan di *Twitter* dan *Facebook*.
- l. Optimasi konten dengan sinonim dan frasa kunci terkait.

DEPOSITO

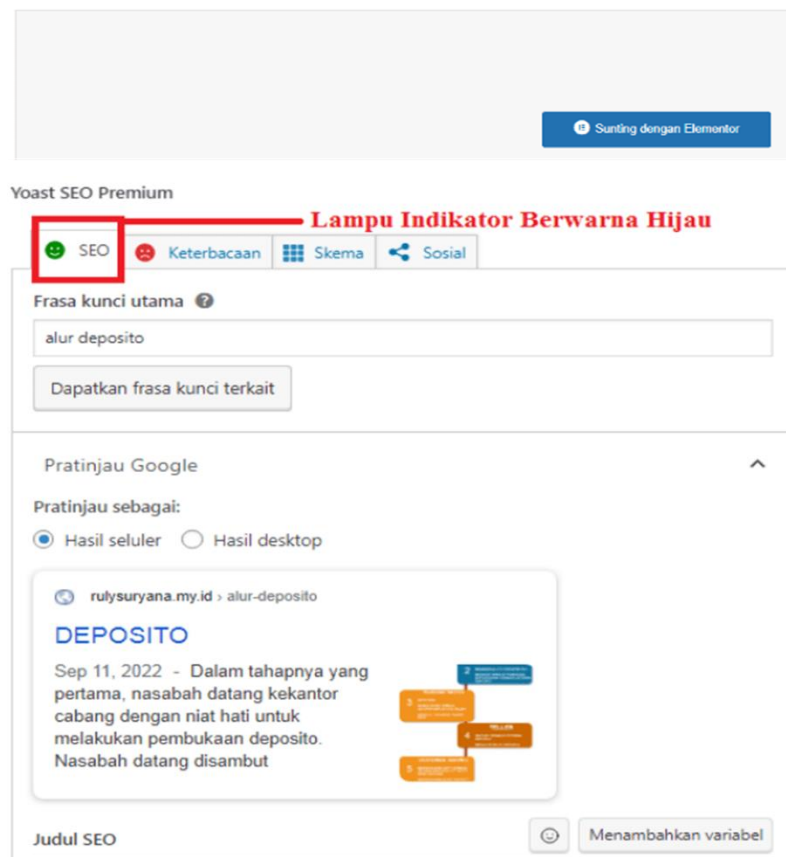

The screenshot shows the Yoast SEO Premium interface for the article "DEPOSITO". At the top, there is a "Sunting dengan Elementor" button. Below it, the Yoast SEO Premium header is visible, with a red box highlighting the "SEO" indicator, which is a green smiley face. A red line points to this indicator with the text "Lampu Indikator Berwarna Hijau". Other indicators for "Keterbacaan", "Skema", and "Sosial" are shown with red X marks. The main content area includes a "Frasa kunci utama" field containing "alur deposito" and a "Pratinjau Google" section showing a mobile preview of the article. The preview shows the title "DEPOSITO", the date "Sep 11, 2022", and a short excerpt. At the bottom, there is a "Judul SEO" field and a "Menambahkan variabel" button.

Alur Deposito

Slug
alur-deposito

Deskripsi meta Menambahkan variabel
Dalam tahapnya yang pertama, nasabah datang ke kantor cabang dengan niat hati untuk melakukan pembukaan deposito. Nasabah datang disambut

Premium SEO analysis
alur deposito

Sinonim frasa kunci
DEPOSITO

Hasil analisis

^ Peningkatan (1)

- **Frase Kunci Gambar:** Gambar di halaman berikut tidak memiliki atribut alt yang mencerminkan topik teks Anda. [Tambahkan frasa kunci atau sinonim Anda ke tag alt dari gambar yang relevan!](#)

^ Hasil yang baik (15) **Sangat Baik**

- **Tautan ke luar:** Bagus sekali!
- **Gambar:** Bagus!
- **Tautan internal:** Anda memiliki tautan internal yang cukup. Bagus sekali!
- **Frasa kunci di awal:** Bagus!
- **Sebaran frasa kunci:** Bagus!
- **Frasa kunci pada judul SEO:** The exact match of the focus keyphrase appears at the beginning of the SEO title. Good job!
- **Panjang frasa kunci:** Bagus sekali!
- **Kepadatan frasa kunci:** Frasa kunci utama muncul 3 kali. Bagus sekali!
- **Frasa kunci dalam deskripsi meta:** Frasa kunci atau sinonim termuat dalam deskripsi meta. Bagus sekali!
- **Panjang deskripsi meta:** Bagus sekali!
- **Frasa kunci yang digunakan sebelumnya:** Anda belum pernah menggunakan frasa kunci ini sebelumnya, bagus sekali.
- **Frasa kunci pada slug:** Bagus!
- **Frasa kunci dalam sub judul:** Sub judul induk mencerminkan topik artikel Anda. Bagus!
- **Panjang teks:** Artikel mengandung 323 kata-kata. Kerja bagus!
- **Panjang judul SEO:** Bagus sekali!

Lanjutan

Izinkan mesin pencari untuk menampilkan Laman ini di hasil pencarian?

Ya (saat ini standar untuk Laman)

Apakah mesin pencari harus mengikuti tautan pada Laman ini? Yes No

Robot meta lanjutan

Judul Breadcrumbs
Serba Serbi Alur DepoTab Ruly Suryana

URL Kanonik
<https://rulysuryana.my.id/pembukaan-tabungan/>

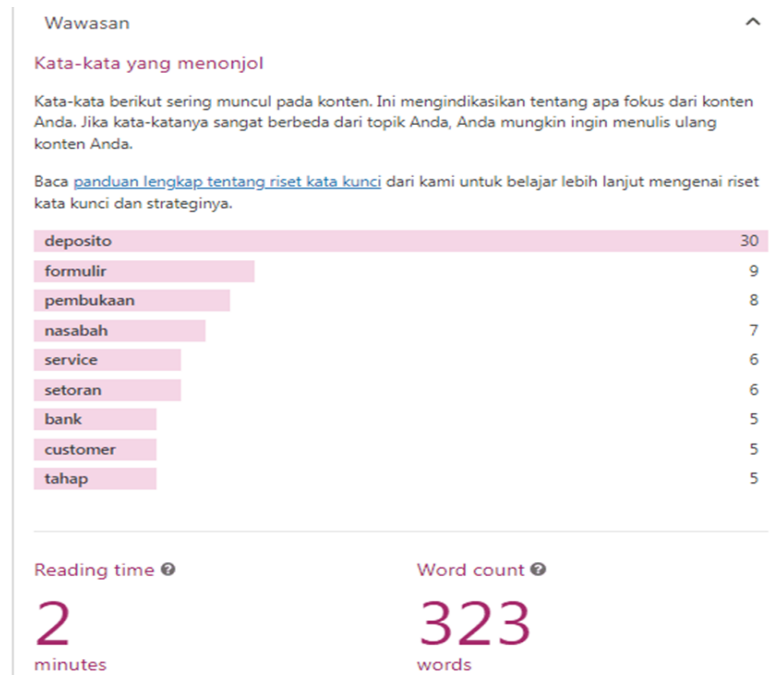

Gambar 6. Tampilan Optimasi YOAST SEO Pada Page Deposito

Dari kesimpulan atas halaman Deposito dapat dikatakan bahwa syarat kaidah *SEO* yang di terapkan *website* sudah memenuhi standar penulisan *YOAST SEO* seperti tautan ke luar, gambar, tautan internal, frasa kunci awal, sebaran frasa kunci, panjang frasa kunci, kepadatan frasa kunci, frasa kunci dalam deskripsi *meta*, panjang deskripsi *meta*, frasa kunci yang digunakan sebelumnya, frasa kunci pada *slug*, frasa kunci dalam judul *SEO*, frasa kunci dalam *sub* judul, panjang teks, dan panjang judul *SEO* sangat baik dan sudah sesuai. Kemudian untuk kata-kata yang menonjol ada 9 kata dengan peringkat di antaranya deposito, formulir, pembukaan, nasabah, *service*, setoran, *bank*, *customer*, dan tahap.

Syarat & Ketentuan Deposito MNCB

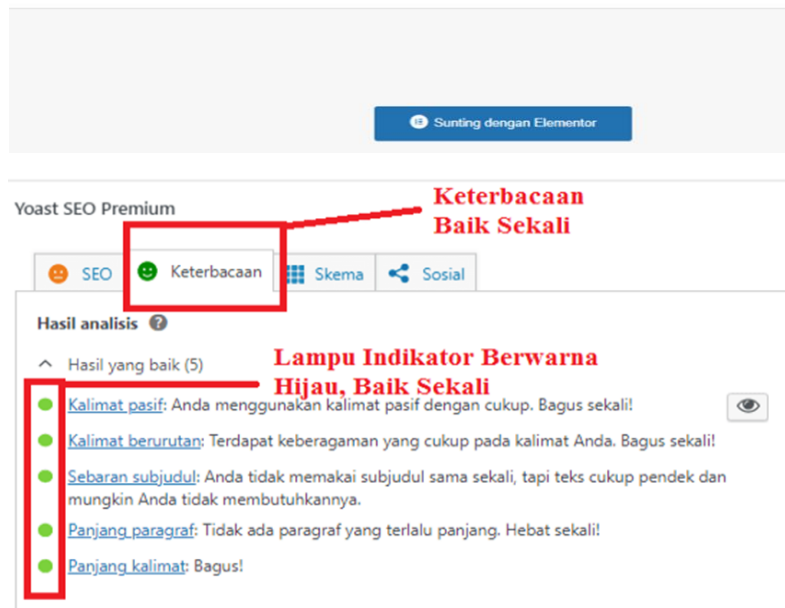

Gambar 7. Tampilan YOAST Keterbacaan Post Syarat & Ketentuan Deposito MNCB

Dapat di simpulkan untuk fokus analisis keterbacaan dari *Post Syarat & Ketentuan Deposito* MNCB sangat baik sekali, untuk semua *point* lampu indikator berwarna hijau meliputi kalimat pasif, kalimat berurutan, sebaran *subjudul*, panjang paragraf, dan panjang kalimat.

Dapat disimpulkan untuk fokus analisis keterbacaan dari *Post Syarat & Ketentuan Tabungan* MNCB sangat baik sekali, untuk semua *point* lampu indikator berwarna hijau meliputi kalimat pasif, kalimat berurutan, sebaran *subjudul*, panjang paragraf, dan panjang kalimat.

Implementasi penggunaan *plugin YOAST SEO* sudah selesai, untuk kesimpulan atas kegiatan pada analisis *SEO* dan Analisis Keterbacaan adalah sebagai berikut:

Tabel 2. Hasil Analisis *SEO Page*

No.	YOAST SEO	Page			Kesimpulan
		Deposito	Tabungan	About	
	Analisis SEO	Hijau	Hijau	Kuning	Baik
1.	Tautan Keluar	Hijau	Hijau	Merah	Cukup Baik
2.	Gambar	Hijau	Hijau	Hijau	Baik Sekali
3.	Tautan Internal	Hijau	Hijau	Merah	Cukup Baik
4.	Frasa Kunci Awal	Hijau	Hijau	Merah	Cukup Baik
5.	Sebaran Frasa Kunci	Hijau	Kuning	Hijau	Baik
6.	Frasa Kunci Pada Judul <i>SEO</i>	Hijau	Hijau	Hijau	Baik Sekali
7.	Panjang Frasa Kunci	Hijau	Hijau	Hijau	Baik Sekali
8.	Kepadatan Frasa Kunci	Hijau	Hijau	Hijau	Baik Sekali
9.	Frasa Kunci Dalam Deskripsi <i>Meta</i>	Hijau	Hijau	Merah	Cukup Baik
10.	Frasa Kunci Yang Digunakan Sebelumnya	Hijau	Hijau	Hijau	Baik Sekali
11.	Frasa Kunci Pada <i>Slug</i>	Hijau	Hijau	Hijau	Baik Sekali
12.	Frasa Kunci Dalam <i>Sub Judul</i>	Hijau	Hijau	Hijau	Baik Sekali

13.	Frase Kunci Gambar	Kuning	Kuning	Kuning	Cukup Baik
14.	Panjang Teks	Hijau	Hijau	Merah	Cukup Baik
15.	Panjang Judul <i>SEO</i>	Hijau	Hijau	Hijau	Baik Sekali

Berdasarkan analisis *SEO* pada *YOAST*, performa untuk setiap *page* pada *website* sudah baik dan sudah memenuhi kaidah atas penulisan standar *YOAST SEO*. Namun ada beberapa lampu indikator yang berwarna merah pada *page About* di sebabkan karena *page About* memuat tentang informasi pembuat situs jadi tidak menjadi fokus penulis untuk melakukan optimasi pada *page About*. Sedangkan untuk *page Deposito* dan *Tabungan* mendapatkan hasil yang baik sekali karena lampu indikator analisis *SEO* keduanya berwarna hijau, menandakan bahwa penulisan atas *page Deposito* dan *Tabungan* sudah sangat sesuai kaidah *SEO* pada *YOAST*. Jadi dapat di katakan untuk implementasi *plugin YOAST SEO* pada *website* Serba Serbi Alur DepoTab Ruly Suryana berhasil dilakukan.

Tabel 3. Hasil Analisis Keterbacaan Post

No.	<i>YOAST SEO</i>	Post		Kesimpulan
		Syarat & Ketentuan Deposito MNCB	Syarat & Ketentuan Tabungan MNCB	
	Analisis Keterbacaan	Hijau	Hijau	Baik Sekali
1.	Kalimat Pasif	Hijau	Hijau	Baik Sekali
2.	Kalimat Berurutan	Hijau	Hijau	Baik Sekali
3.	Sebaran <i>Subjudul</i>	Hijau	Hijau	Baik Sekali
4.	Panjang Paragraf	Hijau	Hijau	Baik Sekali
5.	Panjang Kalimat	Hijau	Hijau	Baik Sekali

Berdasarkan analisis keterbacaan yang dilakukan, dapat di simpulkan untuk performa dari keterbacaan *YOAST SEO* sudah sangat baik, ditandai dengan indikator lampu yang berwarna hijau yang meliputi kalimat pasif, kalimat berurutan, sebaran *subjudul*, panjang paragraf, dan panjang kalimat.

4.3 Traffic Website

Untuk mendukung *website* yang telah di optimasi menggunakan *YOAST SEO*, selanjutnya perlu dilakukan analisis dengan memperlihatkan statistik pada *website*.

4.3.1 Wincher

Wincher adalah alat pelacak peringkat *Search Engine Result Pages (SERP)* yang berfungsi untuk mengetahui urutan dari *keyword* yang telah ditargetkan. *Wincher* alat *ranking tracker* yang sederhana dan fleksibel untuk melacak kemajuan *SEO website*. Sebagian besar pelacak peringkat, termasuk *Wincher*, akan membatasi jumlah kata kunci yang dapat di tambahkan. Lebih penting lagi, mereka mengharapkan pengguna untuk mengetahui kata kunci mana yang akan ditargetkan.

Dengan menggunakan pemeriksa peringkat kata kunci *Wincher*, memberi keuntungan dengan membuat grup kata kunci dinamis berdasarkan pola dalam kata kunci. *Wincher* dapat memantau posisi rata-rata, lalu lintas yang di kirim kata kunci, dan rasio klik tayang keseluruhan atau individual yang telah di capai. Pada *Wincher* terdapat 4 point pembahasan terkait peringkat *search engine* yaitu:

a. Position Change

Maksudnya adalah perubahan posisi peringkat *website* pada *search engine* karena adanya persaingan dengan *website* lainnya. Perubahan peringkat pada *Wincher* akan *update* setiap hari, jika posisi tidak berubah maka angka yang tampil akan nol, tetapi ketika peringkat bergeser naik atau turun secara otomatis akan merubah angkanya sesuai naik atau turun peringkat pada *search engine*.

b. Average Position

Maksudnya adalah rata-rata peringkat *search engine* pada total *keyword* yang ditargetkan. Jika total *keyword* ada lebih dari satu maka *Wincher* akan menggabungkan rata-rata performa dari setiap *keyword*.

c. Estimated Traffic

Maksudnya adalah jumlah estimasi perkiraan orang yang mengunjungi *website*. Pada *website* yang baru dibangun dan belum memenuhi jumlah angka pengunjung tertentu pada *Wincher* maka estimasi *traffic* akan terisi nol, tentu hal ini adalah wajar karena untuk *webite* dalam penelitian ini baru di buat dan memang belum banyak untuk *traffic* pengunjung.

d. First Position

Maksudnya adalah jika *keyword* menempati *ranking* pertama maka akan bertambah pada bagan *First Position*, semakin banyak *keyword* yang menempati *ranking* pertama *search engine* maka akan berwarna hijau.

Berikut tampilan *Wincher Ranking Tracker* dapat dilihat pada Gambar 4.16

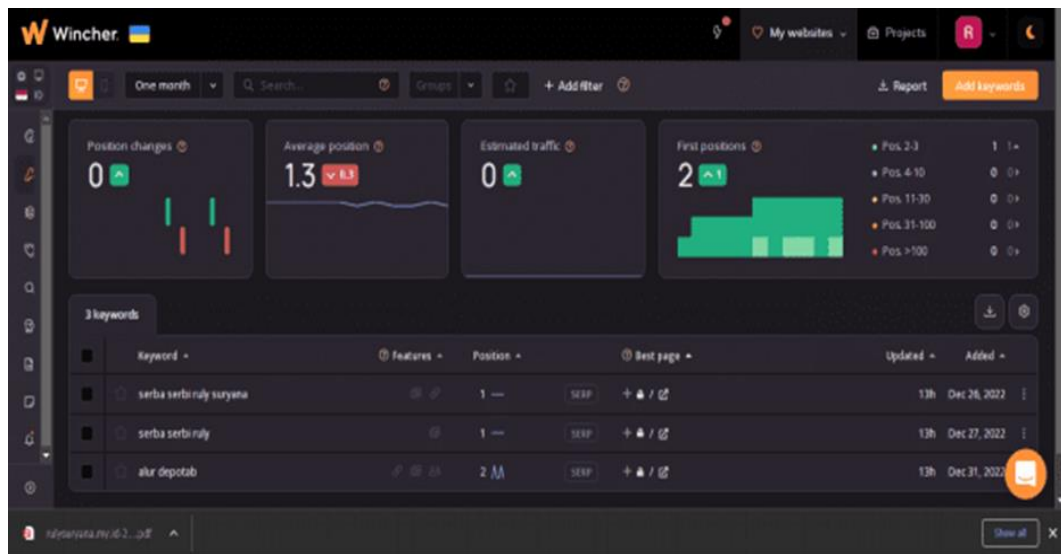

Gambar 8. Tampilan *Wincher Ranking Tracker*

4.3.2 Google Search Console

Google Search Console adalah layanan dari *Google* untuk memantau statistik *website*, di dalam laporan *performance* terdapat 4 point utama diantaranya:

a. Total Clicks

Yaitu untuk mengetahui jumlah klik pada *website*. Ketika pengguna mengunjungi *website* dan membaca isi konten maka akan dihitung pada total *clicks* *Google Search Console* adalah 1 kali klik, begitu pun seterusnya.

b. Total Impressions

Yaitu seberapa banyak *website* muncul pada *Google*, semakin banyak angka *impressions* pada statistik maka akan semakin baik dan menarik *website* tersebut.

c. Average CTR

CTR atau *Click Through Rate* adalah perbandingan antara *clicks* dan *impressions*, semakin tinggi maka semakin bagus.

d. Average Position

Yaitu posisi rata-rata pada *Google*, jika semakin kecil maka semakin baik.

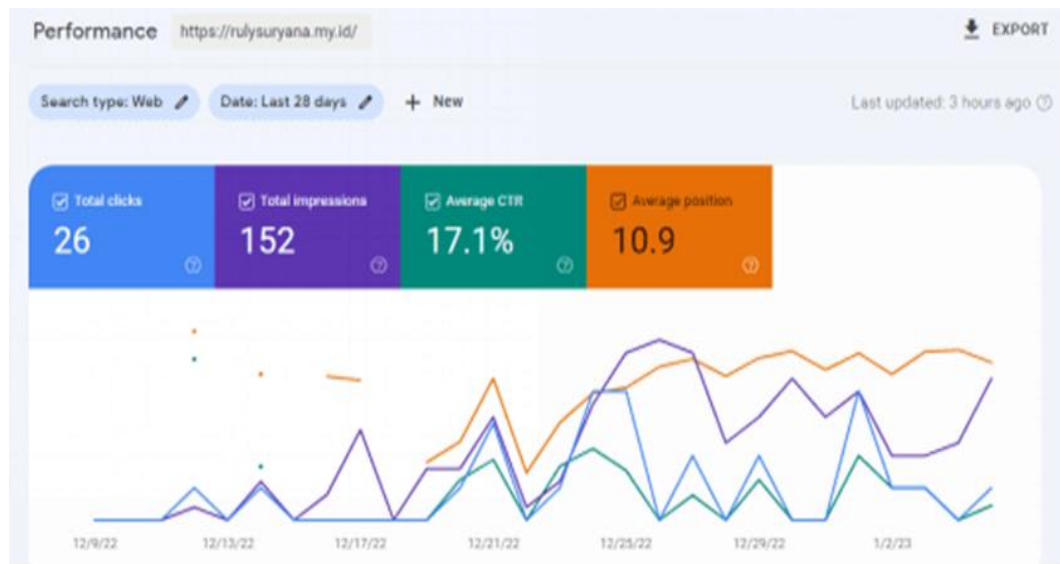

Gambar 9. Performa Website 1 bulan Terakhir Google Search Console

5. KESIMPULAN

5.1 Kesimpulan

Akhir dari penulis ini, penulis dapat memberikan beberapa kesimpulan di antaranya:

- Untuk mencapai ranking 1 sampai 10 pada *search engine Google*, dapat dilakukan optimasi menggunakan *plugin YOAST SEO* tetapi selain *YOAST SEO* memerlukan beberapa *tools* lain seperti *riset keyword* yang tepat menggunakan kata-kata yang unik dan belum banyak dipakai oleh kompetitor sebelumnya, melakukan *On Page SEO* seperti melakukan pemilihan *hosting* dan *domain* yang terpercaya, menggunakan *Content Management System (CMS)*, menambahkan *template* dan *tools plugin* tambahan seperti *YOAST SEO* dan *Elementor*, kemudian perlu pemantau peringkat situs untuk mengetahui performa seperti *Wincher*, dan *Google Search Console*.
- Peningkatan dan penurunan peringkat pada *search engine* dapat terjadi ketika situs telah terindeks *Google*, sehingga akan mempengaruhi pada *search engine*. Untuk proses waktu ketika konten di *post* membutuhkan beberapa minggu hingga bulan, untuk mengetahui situs terindeks *search engine Google* tidak diketahui berapa lamanya tetapi semua bergantung pada algoritma yang digunakan oleh *search engine*.
- Penelitian yang dilakukan pada *website rulysuryana.my.id* selama kurang lebih 1 bulan dari tanggal 5 Desember 2022 hingga 5 Januari 2023 berhasil mendapatkan rata-rata peringkat pada halaman 1 sampai 10 indeks *search engine Google*. Dengan laporan *Wincher* rata-rata berada pada peringkat 1.3 pada indeks *Google*, sedangkan untuk *Google Search Console* rata-rata berada pada peringkat 10.9. Hasil ini memang belum hasil yang terbaik karena harus membutuhkan waktu yang lebih lama lagi untuk optimalkan *website* untuk mencapai halaman pertama *search engine*.
- Posisi *website* yang sudah menempati halaman pertama *search engine Google* memberikan kemudahan bagi nasabah *MNC Bank Puri Indah* dalam pencariannya dengan *keyword* yang telat di targetkan.

5.2 Saran

Berdasarkan *website* yang telah dibuat dan apa yang telah di paparkan, Penulis ingin memberikan saran-saran untuk pengembangan kedepan yang di antaranya:

a. Untuk MNC Bank Puri Indah:

1. Diharapkan untuk menggunakan sistem informasi berbasis *web* sendiri yang berguna untuk kemudahan nasabah dalam menunggu proses antrian pembukaan deposito atau tabungan.
2. Menambah bagian tahapan pembukaan deposito dan tabungan dalam papan pengumuman karena masih di temukan beberapa nasabah yang tidak mengerti dalam proses tahapannya.

b. Untuk Penelitian Selanjutnya:

1. Menambahkan tambahan produk perbankan lainnya selain deposito dan tabungan seperti produk Kredit Kepemilikan Rumah (KPR), *Safe Deposit Box* (SDB), dan lain sebagainya.
2. Penulis menyarankan untuk membuat sistem informasi selain *website* seperti berbasis aplikasi *android* agar memudahkan lagi untuk nasabah.

REFERENCES

- Syaiful Bahri. 2020. Implementasi Teknik *SEO* (*Search Engine Optimization*) pada Artikel untuk Menempati Halaman 1 Pencarian Google. SINTAKSIS: Pendidikan Guru Sekolah Dasar, IPA, IPS dan Bahasa Inggris, Vol.3, No.1, Desember 2020, e-ISSN 2715-6176 / p-ISSN: 2715-5536.
- Agung, Gregorius. 2000. *Microsoft Frontpage 2000 Webbot*. Jakarta: PT. Elex Media Komputindo.
- Ahmad Fauzan Satibi, Suharyono Suharyono, Yusri Abdillah. 2017. "Analisis Pemanfaatan *Search Engine Optimization* dalam Meningkatkan Penjualan Produk UKM di pasar Internasional (studi kasus pada CV. Ayung Sportindo). Jurnal Administrasi Bisnis, Malang, Jawa Timur. Vol 50, No 6 September 2017.
- Wira Bharata. 2016. Peran Layanan Jasa *Search Engine Optimization* untuk Meningkatkan Daya Saing pada Bisnis *Startup* (Studi pada Kaldera *Trail and Jeep Adventure* Malang). Al Tijarah, Vol. 2, No. 2, Desember 2016 (169-189) p-ISSN: 2460-4089 e-ISSN: 2528-2948.
- Hadian Artanto, Firman Nurdiyansyah. 2017. Penerapan *SEO* (*Search Engine Optimization*) Untuk Meningkatkan Penjualan Produk. *Journal of Information Technology and Computer Science* (*JOINTECS*) Vol. 1, No. 2, Januari 2017 ISSN 2541-6448.
- Shih Bih-Yaw. 2017. *Studi Empiris* tentang Strategi Pemasaran *internet* untuk *Search Engine Optimization* *Search Engine Optimization*.
- Nawi, Rusdin, 2018. *Reinventing Government* dalam *Model* Analisis Kebijakan Pelayanan Birokrasi di Indonesia. Jurnal Universitas SatriaMakassar.
- Vermaat, M. E., Sebok, S. L., Freund, S. M., Campbell, J. T., & Frydenberg, M. 2018. *Discovering Computer 2018* (*Digital Technology, Data, and Device*). Boston: Cengage Learning.
- Abdul Karim Syahputra, 2018. *Search Engine & Web Browser* (*Jurdimas* (Jurnal Pengabdian Kepada Masyarakat)) 1-23.
- Rodin, R. 2017. *Teknologi Informasi Dan Fungsi Kepustakawanan*. Yogyakarta: Calpulis.